

НАРУЧИЛАЦ
ЈАВНО КОМУНАЛНО ПРЕДУЗЕЋЕ
ЈКП Шумадија Крагујевац
ПИБ: 101038983
МБ: 7337167

КОНКУРСНА ДОКУМЕНТАЦИЈА

ЈАВНА НАБАВКА ДОБАРА:

ОПРЕМА ПУТА (по партијама)
Партија 2 – Барикадни стубићи - челични

ЈАВНА НАБАВКА МАЛЕ ВРЕДНОСТИ

ЈАВНА НАБАВКА БР. 6/20-М

Крајњи рок за достављање понуда:	03.03.2020. године, до 10:00 часова
Јавно отварање:	03.03.2020. године, у 10:10 часова

Фебруар 2020. године

Садржај

Насловна страна	1
Садржај	2
I Општи подаци о набавци	3
II Врста, техничке карактеристике, квалитет и опис услуга	4
III Финансијско обезбеђење.....	5
IV Услови за учешће у поступку ЈН из чл. 75. и 76. Закона	6
V Критеријум за избор најповољније понуде.....	11
VI Обрасци који чине саставни део понуде.....	12
VII Модел уговора	24
VIII Упутство понуђачима како да сачине понуду.....	27

Конкурсна документација има укупно 35 страна.

НАРУЧИЛАЦ
ЈКП Шумадија Крагујевац
ЈН бр. 6/20-М

На основу чл. 39. и 61. Закона о јавним набавкама („Сл. гласник РС” бр. 124/12, 14/15 и 68/15 у даљем тексту: ЗЈН), чл. 6. Правилника о обавезним елементима конкурсне документације у поступцима јавних набавки и начину доказивања испуњености услова („Сл. гласник РС” бр. 68/2015), Одлуке о покретању поступка ЈН бр. 6/20-М, бр. 11-4626 од 20.02.2020. године, и Решења о образовању комисије за ЈН бр. 6/20-М, бр. 11-4627 од 20.02.2020. године, припремљена је:

КОНКУРСНА ДОКУМЕНТАЦИЈА

у поступку јавне набавке мале вредности:

**ЈН бр. 6/20-М – Опрема пута (по партијама)
Партија 2 – Барикадни стубићи - челични**

І ОПШТИ ПОДАЦИ О НАБАВЦИ

Наручилац: Јавно комунално предузеће Шумадија Крагујевац, Индустијска бр. 12, Крагујевац, интернет страница www.jkpsumadija.rs

Врста поступка: Предметна јавна набавка се спроводи у поступку јавне набавке мале вредности у складу са Законом и подзаконским актима којима се уређују јавне набавке, Законом о општем управном поступку и Законом о облигационим односима.

Предмет јавне набавке су добра: ЈН бр. 6/20-М – Партија 2 – Барикадни стубићи – челични.

Редни број јавне набавке: 6/20-М.

Ознака из општег речника набавке: 34922000.

Процењена вредност јавне набавке: 2.000.000,00 динара, без ПДВ-а.

Процењена вредност Партија 2 – Барикадни стубићи – челични: 900.000,00 динара, без ПДВ-а.

Циљ поступка: Поступак јавне набавке се спроводи ради закључења уговора о јавној набавци.

Лице за контакт: Јелена Радојевић, службеник за јавне набавке, е-маил: jelena.radojevic@jkpsumadija.rs

Детаљ Скице:

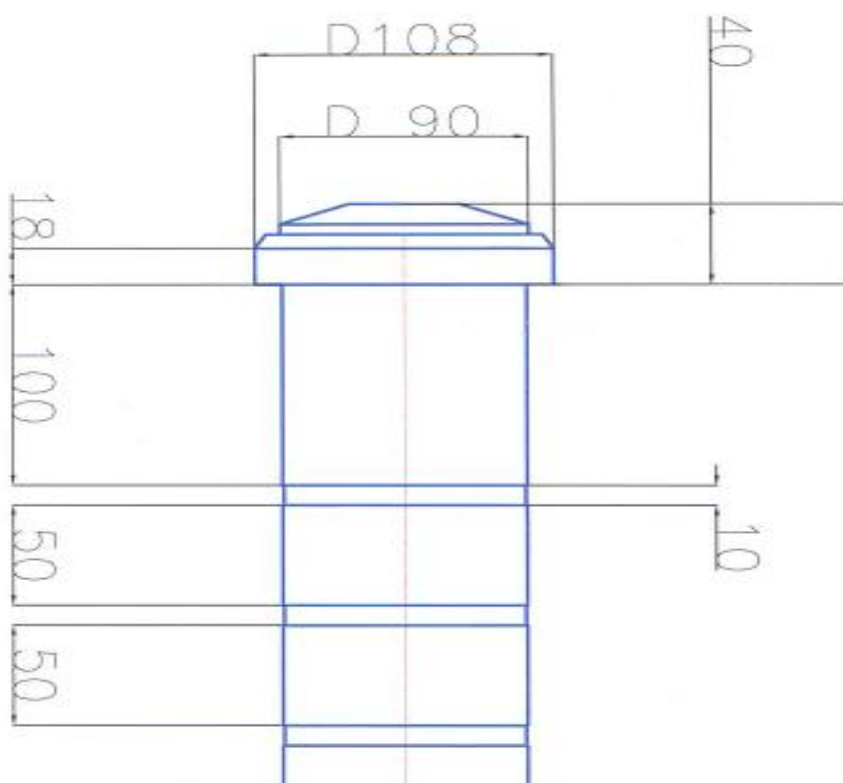

Датум и место:

М.П.

Потпис понуђача

Напомена:

Техничка спецификација је саставни део понуде.

Техничку спецификацију понуђач мора да попуни, потпише, овери печатом (стр. 4,5) и достави уз понуду, чиме потврђује да ће понудити (испоручити) тражено добро.

III ФИНАНСИЈСКО ОБЕЗБЕЂЕЊЕ

Изабрани најповољнији Понуђач ће бити у обавези да у тренутку потписивања Уговора достави Наручиоцу:

- **Бланко соло меницу регистровану у Регистру меница и овлашћења Народне банке Србије, потписану од стране лица овлашћеног за заступање Понуђача, са печатом Понуђача уз коју се доставља једнократно менично овлашћење, да се меница може попунити до 10% од динарске вредности уговора без ПДВ, за добро и квалитетно извршење предмета јавне набавке са роком важности најмање 30 дана дуже од истека уговореног рока.**

Понуђач је, обавезан да уз меницу достави и копију картона депонованих потписа оверену на дан достављања менице, којом се доказује да је лице које потписује бланко соло меницу и менично овлашћење, овлашћено за потписивање и да нема ограничења за исто и оргинал или копију захтева за регистрацију меница.

Изабрани најповољнији Понуђач је дужан да при потписивању уговора достави менице, менично овлашћење, картон депонованих потписа као и регистрацију менице.

При подношењу понуде, понуђач је дужан да за тражено финансијско обезбеђење попуни, потпише и овери изјаву која се даје у прилогу Конкурсне документације.

IV УСЛОВИ ЗА УЧЕШЋЕ У ПОСТУПКУ ЈАВНЕ НАБАВКЕ ИЗ ЧЛ. 75. И 76. ЗЈН И УПУТСТВО КАКО СЕ ДОКАЗУЈЕ ИСПУЊЕНОСТ ТИХ УСЛОВА

ОБАВЕЗНИ УСЛОВИ

Право на учешће у поступку предметне јавне набавке има понуђач који испуњава **обавезне услове** за учешће, дефинисане чланом 75. ЗЈН, а испуњеност **обавезних услова** за учешће у поступку предметне јавне набавке, понуђач доказује на начин дефинисан у следећој табели, **и то:**

Р.бр	ОБАВЕЗНИ УСЛОВИ	НАЧИН ДОКАЗИВАЊА
1.	Да је регистрован код надлежног органа, односно уписан у одговарајући регистар (чл. 75. ст. 1. тач. 1) ЗЈН);	<p>ИЗЈАВА (Образац 5. у поглављу VI ове конкурсне документације), којом понуђач под пуном материјалном и кривичном одговорношћу потврђује да испуњава услове за учешће у поступку јавне набавке из чл. 75. ст. 1. тач. 1) до 4) и став 2. ЗЈН, дефинисане овом конкурсном документацијом</p> <p>ДОЗВОЛА За наведену јавну набвку није потребно доставити дозволу надлежног органа за обављање делатности.</p>
2.	Да он и његов законски заступник није осуђиван за неко од кривичних дела као члан организоване криминалне групе, да није осуђиван за кривична дела против привреде, кривична дела против животне средине, кривично дело примања или давања мита, кривично дело преваре (чл. 75. ст. 1. тач. 2) ЗЈН);	
3.	Да је измирио доспеле порезе, доприносе и друге јавне дажбине у складу са прописима Републике Србије или стране државе када има седиште на њеној територији (чл. 75. ст. 1. тач. 4) ЗЈН);	
4.	Да је поштовао обавезе које произлазе из важећих прописа о заштити на раду, запошљавању и условима рада, заштити животне средине, као и да нема забрану обављања делатности која је на снази у време. подношења понуде (чл. 75. ст. 2. ЗЈН).	
5.	Да има важећу дозволу надлежног органа за обављање делатности која је предмет јавне набавке (чл. 75. ст. 1. тач. 5).	

ДОДАТНИ УСЛОВИ

Понуђач који учествује у поступку предметне јавне набавке мора испунити **додатне услове** за учешће у поступку јавне набавке, дефинисане овом конкурсном документацијом, а испуњеност **додатних услова** понуђач доказује на начин дефинисан у наредној табели, **и то:**

Бр.	ДОДАТНИ УСЛОВИ	НАЧИН ДОКАЗИВАЊА
1.	ФИНАНСИЈСКИ КАПАЦИТЕТ	
	/	/
2.	ПОСЛОВНИ КАПАЦИТЕТ	
	/	/
3.	КАДРОВСКИ КАПАЦИТЕТ	
	/	/

УПУТСТВО КАКО СЕ ДОКАЗУЈЕ ИСПУЊЕНОСТ УСЛОВА

- Испуњеност **обавезних услова** за учешће у поступку предметне јавне набавке наведених у табеларном приказу обавезних услова под редним бројем 1, 2, 3 и 4. и **додатних услова** за учешће у поступку предметне јавне набавке наведених у табеларном приказу додатних услова под редним бројем 1, 2, 3. и 4, у складу са чл. 77. ст. 4. ЗЈН, понуђач доказује достављањем **ИЗЈАВЕ** (*Образац 5. у поглављу IV ове конкурсне документације*), којом под пуном материјалном и кривичном одговорношћу потврђује да испуњава услове за учешће у поступку јавне набавке из чл. 75. ст. 1. тач. 1) до 4), чл. 75. ст. 2. и чл. 76. ЗЈН, дефинисане овом конкурсном документацијом.
- Испуњеност **обавезног услова** за учешће у поступку предметне јавне набавке из чл. 75. ст. 1. тач. 5) ЗЈН, наведеног под редним бројем 5. у табеларном приказу обавезних услова, понуђач доказује достављањем **ДОЗВОЛЕ**: За наведену јавну набавку није потребно доставити дозволу надлежног органа за обављање делатности.
- **Уколико понуђач подноси понуду са подизвођачем**, у складу са чланом 80. ЗЈН, подизвођач мора да испуњава обавезне услове из члана 75. став 1. тач. 1) до 4) ЗЈН. У том случају понуђач је дужан да за подизвођача достави **ИЗЈАВУ** подизвођача (*Образац 6. у поглављу IV ове конкурсне документације*), потписану од стране овлашћеног лица подизвођача и оверену печатом.
- **Уколико понуду подноси група понуђача**, сваки понуђач из групе понуђача мора да испуни обавезне услове из члана 75. став 1. тач. 1) до 4) ЗЈН, а додатне услове испуњавају заједно. У том случају **ИЗЈАВА** (*Образац 5. у поглављу IV ове конкурсне документације*), мора бити потписана од стране овлашћеног лица сваког понуђача из групе понуђача и оверена печатом.
- Понуђач је дужан да без одлагања писмено обавести наручиоца о било којој промени у вези са испуњеношћу услова из поступка јавне набавке, која наступи до доношења одлуке, односно закључења уговора, односно током важења уговора о јавној набавци и да је документује на прописани начин.
- Наручилац може пре доношења одлуке о додели уговора да затражи од понуђача, чија је понуда оцењена као најповољнија, да достави копију доказа о испуњености услова, а може и да затражи на увид оригинал или оверену копију свих или појединих доказа о испуњености услова. Ако понуђач у остављеном, примереном року који не може бити краћи од пет дана, не достави тражене доказе, наручилац ће његову понуду одбити као неприхватљиву. Уколико наручилац буде захтевао достављање доказа о испуњености обавезних и додатних услова за учешће у поступку предметне јавне набавке (свих или појединих доказа о испуњености услова), понуђач ће бити дужан да достави:

• **ОБАВЕЗНИ УСЛОВИ**

- Чл. 75. ст. 1. тач. 1) ЗЈН, услов под редним бројем 1. наведен у табеларном приказу **обавезних услова – Доказ:**

Правна лица: Извод из регистра Агенције за привредне регистре, односно извод из регистра надлежног привредног суда;

Предузетници: Извод из регистра Агенције за привредне регистре,, односно извод из одговарајућег регистра.

- Чл. 75. ст. 1. тач. 2) ЗЈН, услов под редним бројем 2. наведен у табеларном приказу **обавезних услова – Доказ:**

Правна лица: 1) Извод из казнене евиденције, односно уверење **основног суда** на чијем подручју се налази седиште домаћег правног лица, односно седиште представништва или огранка страног правног лица, којим се потврђује да правно лице није осуђивано за кривична дела против привреде, кривична дела против животне средине, кривично дело примања или давања мита, кривично дело преваре.**Напомена:** Уколико уверење Основног суда не обухвата податке из казнене евиденције за кривична дела која су у надлежности редовног кривичног одељења Вишег суда, потребно је поред уверења Основног суда доставити **и Уверење Вишег** на чијем подручју је седиште домаћег правног лица, односно седиште представништва или огранка страног правног лица, којом се потврђује да правно лице није осуђивано за кривична дела против привреде и кривично дело примања мита; 2) Извод из казнене евиденције **Посебног одељења за организовани криминал Вишег суда у Београду**, којим се потврђује да правно лице није осуђивано за неко од кривичних дела организованог криминала; 3) Извод из казнене евиденције, односно уверење **надлежне полицијске управе МУП-а**, којим се потврђује да законски заступник понуђача није осуђиван за кривична дела против привреде, кривична дела против животне средине, кривично дело примања или давања мита, кривично дело преваре и неко од кривичних дела организованог криминала (захтев се може поднети према месту рођења или према месту пребивалишта законског заступника). Уколико понуђач има више законских заступника дужан је да достави доказ за сваког од њих.

Предузетници и физичка лица: Извод из казнене евиденције, односно уверење **надлежне полицијске управе МУП-а**, којим се потврђује да није осуђиван за неко од кривичних дела као члан организоване криминалне групе, да није осуђиван за кривична дела против привреде, кривична дела против животне средине, кривично дело примања или давања мита, кривично дело преваре (захтев се може поднети према месту рођења или према месту пребивалишта).

Докази не могу бити старији од два месеца пре отварања понуда.

- Чл. 75. ст. 1. тач. 4) ЗЈН, услов под редним бројем 3. наведен у табеларном приказу **обавезних услова - Доказ:**

Уверење Пореске управе Министарства финансија да је измирио доспеле порезе и доприносе и уверење надлежне управе локалне самоуправе да је измирио обавезе по основу изворних локалних јавних прихода или потврду надлежног органа да се понуђач налази у поступку приватизације.

Докази не могу бити старији од два месеца пре отварања понуда.

Понуђачи који су регистровани у Регистру понуђача који води Агенција за привредне регистре не достављају доказе о испуњености услова из члана 75. став 1. тачке 1) до 4) ЗЈН, сходно чл. 78. ЗЈН.

Понуђач није дужан да доставља доказе који су јавно доступни на интернет страницама надлежних органа.

Уколико је доказ о испуњености услова електронски документ, понуђач доставља копију електронског документа у писаном облику, у складу са законом којим се уређује електронски документ.

Ако се у држави у којој понуђач има седиште не издају тражени докази, понуђач може, уместо доказа, приложити своју писану изјаву, дату под кривичном и материјалном одговорношћу оверену пред судским или управним органом, јавним бележником или другим надлежним органом те државе.

Ако понуђач има седиште у другој држави, наручилац може да провери да ли су документи којима понуђач доказује испуњеност тражених услова издати од стране надлежних органа те државе.

V КРИТЕРИЈУМ ЗА ИЗБОР НАЈПОВОЉНИЈЕ ПОНУДЕ

1. Критеријум за доделу уговора:

Избор најповољније понуде наручилац ће извршити применом критеријума „најнижа понуђена цена“. Приликом оцене понуда као релевантна узимаће се укупна понуђена цена без ПДВ-а.

2. Елементи критеријума, односно начин на основу којих ће наручилац извршити доделу уговора у ситуацији када постоје две или више понуда са истом понуђеном ценом

Уколико две или више понуда имају исту најнижу понуђену цену, као најповољнија биће изабрана понуда оног понуђача који је понудио дужи гарантни рок.

Уколико ни након примене горе наведеног резервног елемента критеријума није могуће донети одлуку о додели уговора, наручилац ће уговор доделити понуђачу који буде извучен путем жреба. Наручилац ће писмено обавестити све понуђаче који су поднели понуде о датуму када ће се одржати извлачење путем жреба. Жребом ће бити обухваћене само оне понуде које имају једнаку најнижу понуђену цену и исти гарантни рок. Извлачење путем жреба наручилац ће извршити јавно, у присуству понуђача, и то тако што ће називе понуђача исписати на одвојеним папирима, који су исте величине и боје, те ће све те папире ставити у провидну кутију одакле ће извући само један папир. Понуђачу чији назив буде на извученом папиру ће бити додељен уговор. Понуђачима који не присуствују овом поступку, наручилац ће доставити записник извлачења путем жреба.

VI ОБРАЦИ КОЈИ ЧИНЕ САСТАВНИ ДЕО ПОНУДЕ

Уз понуду Понуђачи су у обавези да доставе и следеће обрасце и документа:

- Образац понуде (Образац 1) – (попуњен, потписан и оверен),
- Образац структуре цене са упутством како да се попуни (Образац 2) – (попуњен, потписан и оверен),
- Образац трошкова припреме понуде (Образац 3) – (попуњен, потписан и оверен),
- Образац изјаве о независној понуди (Образац 4) – (попуњен, потписан и оверен),
- Образац изјаве понуђача о испуњености обавезних услова за учешће у поступку јавне набавке - чл. 75. ЗЈН (Образац 5) – (попуњен, потписан и оверен),
- Образац изјаве подизвођача о испуњености обавезних услова за учешће у поступку јавне набавке - чл. 75. ЗЈН (Образац 6) – (попуњен, потписан и оверен),
- Образац изјаве о финансијском обезбеђењу (Образац 7) – (попуњен, потписан и оверен),
- Образац пуномоћја (Образац 8) – (попуњен, потписан и оверен),
- Модел уговора – (попуњен, потписан и оверен),

Понуђач мора све обрасце и изјаве које су саставни део конкурсне документације, попунити читко. Попуњени обрасци морају бити јасни, недвосмислени, потписани од стране овлашћеног лица и оверени печатом, у свему у складу са конкурсном документацијом. Сваку страну Модела уговора потребно је да попуни, овери печатом овлашћено лице понуђача, чиме потврђује да прихвата све елементе уговора.

ОБРАЗАЦ ПОНУДЕ**Образац 1**

Понуда бр. _____ од _____, понуђач _____
за јавну набавку добара - ЈН бр. 6/20-М – Опрема пута (по партијама) - Партија 2 –
Барикадни стубићи – челични.

1) ОПШТИ ПОДАЦИ О ПОНУЂАЧУ

Назив понуђача:	
Адреса понуђача:	
Матични број понуђача:	
Порески идентификациони број понуђача (ПИБ):	
Име особе за контакт:	
Електронска адреса понуђача (e-mail):	
Телефон:	
Телефакс:	
Број рачуна понуђача и назив банке:	
Лице овлашћено за потписивање уговора	

2) ПОНУДУ ПОДНОСИ:

А) САМОСТАЛНО
Б) СА ПОДИЗВОЂАЧЕМ
В) КАО ЗАЈЕДНИЧКУ ПОНУДУ

Напомена: заокружити начин подношења понуде и уписати податке о подизвођачу, уколико се понуда подноси са подизвођачем, односно податке о свим учесницима заједничке понуде, уколико понуду подноси група понуђача

3) ПОДАЦИ О ПОДИЗВОЂАЧУ

1)	Назив подизвођача:	
	Адреса:	
	Матични број:	
	Порески идентификациони број:	
	Име особе за контакт:	
	Процент укупне вредности набавке који ће извршити подизвођач:	
	Део предмета набавке који ће извршити подизвођач:	
2)	Назив подизвођача:	
	Адреса:	
	Матични број:	
	Порески идентификациони број:	
	Име особе за контакт:	
	Процент укупне вредности набавке који ће извршити подизвођач:	
	Део предмета набавке који ће извршити подизвођач:	

Напомена:

Табелу „Подаци о подизвођачу“ попуњавају само они понуђачи који подносе понуду са подизвођачем, а уколико има већи број подизвођача од места предвиђених у табели, потребно је да се наведени образац копира у довољном броју примерака, да се попуни и достави за сваког подизвођача.

4) ПОДАЦИ О УЧЕСНИКУ У ЗАЈЕДНИЧКОЈ ПОНУДИ

1)	Назив учесника у заједничкој понуди:	
	Адреса:	
	Матични број:	
	Порески идентификациони број:	
	Име особе за контакт:	
2)	Назив учесника у заједничкој понуди:	
	Адреса:	
	Матични број:	
	Порески идентификациони број:	
	Име особе за контакт:	
3)	Назив учесника у заједничкој понуди:	
	Адреса:	
	Матични број:	
	Порески идентификациони број:	
	Име особе за контакт:	

Напомена:

Табелу „Подаци о учеснику у заједничкој понуди“ попуњавају само они понуђачи који подносе заједничку понуду, а уколико има већи број учесника у заједничкој понуди од места предвиђених у табели, потребно је да се наведени образац копира у довољном броју примерака, да се попуни и достави за сваког понуђача који је учесник у заједничкој понуди.

5) ОПИС ПРЕДМЕТА НАБАВКЕ (ОБРАЗАЦ ПОНУДЕ): ЈН бр. 6/20-М – Опрема пута (по партијама) - Партија 2 – Барикадни стубићи – челични

Понуда понуђача _____ из _____,
адреса _____ бр. понуде _____ од _____ . 2020. године.

Р.б р.	Назив	Кол.	Јединична цена (без ПДВ-а)	Укупна цена (без ПДВ-а) (Кол. x јед. цена) 5 (3x4)	Укупна цена (са ПДВ-ом) (Кол. x јед. цена) 6
1	2	3	4	5 (3x4)	6
1.	Барикадни стубићи - челични	300 ком.			
Укупна понуђена цена понуде без ПДВ-а:					
ПДВ:					
Укупна понуђена цена понуде са ПДВ-ом:					

Рок и начин плаћања: Плаћање се врши уплатом на рачун понуђача који наведе у уговору, у року од 45 дана од дана фактурисања.

Рок испоруке: Периодично по потреби, 7 дана од подношења захтева Наручиоца.

Место испоруке: Ф-цо Наручилац, ЈКП Шумадија Крагујевац, ул. Индустријска бр. 12, 34 000 Крагујевац.

Гарантни рок (минимум 24 месеца): _____.

Важност понуде: 60 дана од дана отварања понуде.

Наручилац задржава право одступања од процењене количине предмета набавке као и право одређивања динамике испоруке предмета набавке.

Техничка спецификација је саставни део понуде.

М.П

ПОТПИС
(овлашћеног лица понуђача)

Напомене:

Образац понуде понуђач мора да попуни, овери печатом и потпише, чиме потврђује да су тачни подаци који су у обрасцу понуде наведени. Уколико понуђачи подносе заједничку понуду, група понуђача може да се определи да образац понуде потписују и печатом оверавају сви понуђачи из групе понуђача или група понуђача може да одреди једног понуђача из групе који ће попунити, потписати и печатом оверити образац понуде.

ОБРАЗАЦ СТРУКТУРЕ ЦЕНЕ СА УПУТСТВОМ КАКО ДА СЕ ПОПУНИ

Упутство за попуњавање обрасца структуре цене:

Понуђач треба да попуни образац структуре цене на следећи начин:

- у колону 4. уписати јединичну цену без ПДВ-а;
- у колону 5 (3x4) уписати укупну цену без ПДВ-а;
- у колони 6. уписати укупну цену са ПДВ-ом као производ количине и јединичне цене без ПДВ-а;

Р.б р.	Предмет јавне набавке	Кол.	Јединична цена (без ПДВ-а)	Укупна цена (без ПДВ-а) (Кол. x јед. цена)	Укупна цена (са ПДВ-ом) (Кол. x јед. цена)
1	2	3	4	5 (3x4)	6
1.	Барикадни стубићи - челични	300 ком.			
Укупна понуђена цена понуде без ПДВ-а:					
ПДВ:					
Укупна понуђена цена понуде са ПДВ-ом:					

Датум:

М.П.

Потпис понуђача

ОБРАЗАЦ ТРОШКОВА ПРИПРЕМЕ ПОНУДЕ

У складу са чланом 88. став 1. ЗЈН, понуђач _____, доставља укупан износ и структуру трошкова припремања понуде, како следи у табели:

ВРСТА ТРОШКА	ИЗНОС ТРОШКА У РСД
УКУПАН ИЗНОС ТРОШКОВА ПРИПРЕМАЊА ПОНУДЕ	

Трошкове припреме и подношења понуде сноси искључиво понуђач и не може тражити од наручиоца накнаду трошкова.

Ако је поступак јавне набавке обустављен из разлога који су на страни наручиоца, наручилац је дужан да понуђачу надокнади трошкове израде узорка или модела, ако су израђени у складу са техничким спецификацијама наручиоца и трошкове прибављања средства обезбеђења, под условом да је понуђач тражио накнаду тих трошкова у својој понуди.

Напомена: достављање овог обрасца није обавезно.

Датум:

М.П.

Потпис понуђача

ОБРАЗАЦ ИЗЈАВЕ О НЕЗАВИСНОЈ ПОНУДИ

У складу са чланом 26. ЗЈН, _____,
(Назив понуђача)

даје:

ИЗЈАВУ

О НЕЗАВИСНОЈ ПОНУДИ

Под пуном материјалном и кривичном одговорношћу потврђујем да сам понуду у поступку **јавне набавке добара, ЈН бр. 6/20-М – Опрема пута (по партијама) - Партија 2 – Барикадни стубићи – челични**, поднео независно, без договора са другим понуђачима или заинтересованим лицима.

Датум:

М.П.

Потпис понуђача

Напомена: у случају постојања основане сумње у истинитост изјаве о независној понуди, наручилац ће одмах обавестити организацију надлежну за заштиту конкуренције. Организација надлежна за заштиту конкуренције, може понуђачу, односно заинтересованом лицу изрећи меру забране учешћа у поступку јавне набавке ако утврди да је понуђач, односно заинтересовано лице повредило конкуренцију у поступку јавне набавке у смислу ЗЈН којим се уређује заштита конкуренције. Мера забране учешћа у поступку јавне набавке може трајати до две године. Повреда конкуренције представља негативну референцу, у смислу члана 82. став 1. тачка 2) ЗЈН. **Уколико понуду подноси група понуђача,** Изјава мора бити потписана од стране овлашћеног лица сваког понуђача из групе понуђача и оверена печатом.

ОБРАЗАЦ ИЗЈАВЕ ПОНУЂАЧА О ИСПУЊЕНОСТИ ОБАВЕЗНИХ УСЛОВА ЗА УЧЕШЋЕ У ПОСТУПКУ ЈАВНЕ НАБАВКЕ - ЧЛ. 75.

Под пуном материјалном и кривичном одговорношћу, као заступник понуђача, дајем следећу:

ИЗЈАВУ

Понуђач _____ [навести назив понуђача]
у поступку **јавне набавке добара, ЈН бр. 6/20-М – Опрема пута (по партијама) - Партија 2 – Барикадни стубићи – челични**, испуњава све услове из чл. 75. и 76. ЗЈН, односно услове дефинисане конкурсном документацијом за предметну јавну набавку, и то:

- 1) Понуђач је регистрован код надлежног органа, односно уписан у одговарајући регистар (чл. 75. ст. 1. тач. 1) ЗЈН);
- 2) Понуђач и његов законски заступник нису осуђивани за неко од кривичних дела као члан организоване криминалне групе, да нису осуђивани за кривична дела против привреде, кривична дела против животне средине, кривично дело примања или давања мита, кривично дело преваре (чл. 75. ст. 1. тач. 2) ЗЈН);
- 3) Понуђач је измирио доспеле порезе, доприносе и друге јавне дажбине у складу са прописима Републике Србије (или стране државе када има седиште на њеној територији) (чл. 75. ст. 1. тач. 4) ЗЈН);
- 4) Понуђач је поштовао обавезе које произлазе из важећих прописа о заштити на раду, запошљавању и условима рада, заштити животне средине и нема забрану обављања делатности која је на снази у време подношења понуде за предметну јавну набавку (чл. 75. ст. 2. ЗЈН);

Место: _____

Понуђач: _____

Датум: _____

М.П. _____

Напомена: Уколико понуду подноси група понуђача, Изјава мора бити потписана од стране овлашћеног лица сваког понуђача из групе понуђача и оверена печатом, на који начин сваки понуђач из групе понуђача изјављује да испуњава обавезне услове из члана 75. став 1. тач. 1) до 4) ЗЈН, а да додатне услове испуњавају заједно.

ОБРАЗАЦ ИЗЈАВЕ ПОДИЗВОЂАЧА О ИСПУЊЕНОСТИ ОБАВЕЗНИХ УСЛОВА ЗА УЧЕШЋЕ У ПОСТУПКУ ЈАВНЕ НАБАВКЕ - ЧЛ. 75. ЗЈН

Под пуном материјалном и кривичном одговорношћу, као заступник подизвођача, дајем следећу:

ИЗЈАВУ

Подизвођач _____ у поступку **јавне набавке добара, ЈН бр. 6/20-М – Опрема пута (по партијама) - Партија 2 – Барикадни стубићи – челични**, испуњава све услове из чл. 75. ЗЈН, односно услове дефинисане конкурсном документацијом за предметну јавну набавку, и то:

1. Подизвођач је регистрован код надлежног органа, односно уписан у одговарајући регистар (чл. 75. ст. 1. тач. 1) ЗЈН);
2. Подизвођач и његов законски заступник нису осуђивани за неко од кривичних дела као члан организоване криминалне групе, да нису осуђивани за кривична дела против привреде, кривична дела против животне средине, кривично дело примања или давања мита, кривично дело преваре (чл. 75. ст. 1. тач. 2) ЗЈН);
3. Подизвођач је измирио доспеле порезе, доприносе и друге јавне дажбине у складу са прописима Републике Србије (или стране државе када има седиште на њеној територији) (чл. 75. ст. 1. тач. 4) ЗЈН);
4. Подизвођач је поштовао обавезе које произлазе из важећих прописа о заштити на раду, запошљавању и условима рада, заштити животне средине и нема забрану обављања делатности која је на снази у време подношења понуде за предметну јавну набавку (чл. 75. ст. 2. ЗЈН).

Место: _____

Подизвођач: _____

Датум: _____

М.П. _____

Напомена: Уколико понуђач подноси понуду са подизвођачем, Изјава мора бити потписана од стране овлашћеног лица подизвођача и оверена печатом.

ИЗЈАВА О ФИНАНСИЈСКОМ ОБЕЗБЕЂЕЊУ

Назив правног – физичког лица

Место: _____ ; Матични број : _____ ;
ПИБ _____

Датум: _____ 2020. године.

У својству овлашћеног лица,

ИЗЈАВУ

Под пуном моралном, материјалном и кривичном одговорношћу изјављујем да ћу уколико будем изабран као најповољнији понуђач при потписивању Уговора за **ЈН бр. 6/20-М – Опрема пута (по партијама) - Партија 2 – Барикадни стубићи – челични**, доставити тражено финансијско обезбеђење.

М.П.

Потпис понуђача

ОБРАЗАЦ ПУНОМОЋЈА

Подаци о понуђачу:

Назив предузећа:	
Адреса:	
Назив банке:	
Број текућег рачуна:	
Матични број предузећа:	
ПИБ предузећа:	
Телефон:	
Фах:	
E-mail:	
Особа за контакт:	

ПУНОМОЋЈЕ

за учешће у поступку јавног отварања понуда
ЈН бр. 6/20-М – Опрема пута (по партијама)
Партија 2 – Барикадни стубићи – челични.

Број пуномоћја _____ за _____
 власника личне карте бр. _____ издате од _____
 ЈМБГ _____, који се овлашћује да присуствује у поступку јавне
 набавке добара – **ЈН бр. 6/20-М – Опрема пута (по партијама) - Партија 2 –
 Барикадни стубићи – челични.** Овлашћени представник има право заступања
 понуђача у свим елементима који су предвиђени у поступку јавног отварања понуда,
 као што су упућивање примедби на садржај записника и примедбе на процедуру
 отварања понуда. Представник је овлашћен за потписивање записника и преузимање
 копије записника.

Место: _____

Потпис одговорног лица

Датум: _____

М. П.

VII МОДЕЛ УГОВОРА

ЈН бр. 6/20-М – Опрема пута (по партијама) Партија 2 – Барикадни стубићи – челични

Закључен између уговорених страна:

1. ЈКП Шумадија Крагујевац, са седиштем у Крагујевцу, ул. Индустријска бр.12, 34 000 Крагујевац; МБ: 7337167; ПИБ: 101038983, текући рачун. бр. 160-7512-44 код Банке Интеса, кога заступа директор Немања Димитријевић, дипл. ек. (у даљем тексту: **Наручилац**)

и

2. _____, са седиштем у _____,
ул. _____; бр. _____; ПИБ: _____;
МБ: _____; текући рачун бр. _____, код
_____ банке; кога заступа директор _____
(у даљем тексту: **Испоручилац**)

Основ уговора:

ЈН број: 6/20-М.

Број и датум Одлуке о додели уговора: _____ од _____ године.

Понуда изабраног понуђача: _____ од _____ године.

ПРЕДМЕТ УГОВОРА

Члан 1.

Предмет овог Уговора је набавка добара - ЈН бр. 6/20-М - Опреме пута (по партијама) – Партија 2 – Барикадни стубићи – челични, према позиву бр. 11-4888 од 24.02.2020. године, и конкурсној документацији Наручиоца бр. 11-4889 од 24.02.2020. године и прихваћеној понуди Испоручиоца бр. _____ од _____.2020. године, која чини саставни део овог Уговора.

ВРЕДНОСТ УГОВОРА

Члан 2.

Укупна понуђена цена без ПДВ-а износи: _____ динара.

Износ припадајућег ПДВ-а износи: _____ динара.

Укупна вредност Уговора са ПДВ-ом износи: _____ динара.

УСЛОВИ И НАЧИН ПЛАЋАЊА

Члан 3.

Наручилац ће платити Испоручиоцу вредност предметног добра путем текућег рачуна року од 45 (четрдесетпет) дана од датума пријема исправне фактуре.

ФИНАНСИЈСКО ОБЕЗБЕЂЕЊЕ

Члан 4.

Испоручилац ће бити у обавези да у тренутку потписивања Уговора достави Наручиоцу:

- Бланко соло меницу регистровану у Регистру меница и овлашћења Народне банке Србије, потписану од стране лица овлашћеног за заступање Испоручиоца, са печатом Испоручиоца уз коју се доставља једнократно менично овлашћење, да се меница може попунити до 10% од динарске вредности уговора без ПДВ, за добро и квалитетно извршење предмета јавне набавке са роком важности најмање 30 дана дуже од истека уговореног рока.

Испоручилац је, обавезан да уз меницу достави и копију картона депонованих потписа оверену на дан достављања менице, којом се доказује да је лице које потписује бланко соло меницу и менично овлашћење, овлашћено за потписивање и да нема ограничења за исто и оригинал или копију захтева за регистрацију меница.

РОК ИСПОРУКЕ

Члан 5.

Рок испоруке: Периодично по потреби, 7 дана од подношења захтева Наручиоца.

Наручилац задржава право одступања од процењене количине предмета набавке као и право одређивања динамике испоруке предмета набавке.

МЕСТО ИСПОРУКЕ

Члан 6.

Место испоруке: Ф-цо Наручилац, ЈКП Шумадија Крагујевац, ул. Индустијска бр. 12, 34 000 Крагујевац.

ГАРАНТНИ РОК

Члан 7.

Гарантни рок (минимум 24 месеца):_____.

РАСКИД УГОВОРА

Члан 6.

Уговорне стране задржавају право да у случају непоштовања одредби овог Уговора једнострано раскину Уговор давањем писменог обавештења.

РЕШАВАЊЕ НЕСПОРАЗУМА

Члан 7.

Сви неспоразуми који настану из овог Уговора и поводом њега разматраће се на споразуман начин.

У случају спора уговорне стране уговарају надлежност Привредног суда са седиштем у Крагујевцу.

ЗАВРШНЕ ОДРЕДБЕ

Члан 8.

На све што није регулисано овим уговором примењиваће се одредбе Закона о облигационим односима и други позитивно правни прописи из ове области.

Члан 9.

Уговорне стране изјављују да су Уговор прочитале, разумеле и да у свему представља израз њихове стварне воље.

Члан 10.

Овај Уговор се закључује до финансијског испуњења уговора, а највише на период од 12 месеци и ступа на снагу даном потписивања.

Овај Уговор сачињен је у 4 (четири) истоветна примерка, од којих свакој страни припада по 2 (два) примерка.

Испоручилац

Наручилац

Напомена:

Модел Уговора Понуђач мора да попуни, потпише и овери печатом, чиме потврђује да се слаже са моделом Уговора.

VIII УПУТСТВО ПОНУЂАЧИМА КАКО ДА САЧИНЕ ПОНУДУ

1. ПОДАЦИ О ЈЕЗИКУ НА КОЈЕМ ПОНУДА МОРА ДА БУДЕ САСТАВЉЕНА

Понуђач подноси понуду на српском језику.

2. НАЧИН ПОДНОШЕЊА ПОНУДА

Понуђач понуду подноси непосредно или путем поште у затвореној коверти или кутији, затворену на начин да се приликом отварања понуда може са сигурношћу утврдити да се први пут отвара.

На полеђини коверте или на кутији навести назив и адресу понуђача.

У случају да понуду подноси група понуђача, на коверти је потребно назначити да се ради о групи понуђача и навести називе и адресу свих учесника у заједничкој понуди.

Понуду доставити на адресу: ЈКП Шумадија Крагујевац, ул. Индустријска бр. 12, 34 000 Крагујевац, са знаком: „Понуда за јавну набавку (добара) – ЈН бр. 6/20-М – Опрема пута (по партијама) - Партија 2 – Барикадни стубићи – челични - НЕ ОТВАРАТИ”. Понуда се сматра благовременом уколико је примљена од стране наручиоца до 03.03.2020. године, до 10:00 часова.

Јавно отварање понуда истог дана у 10:10 часова.

Наручилац ће, по пријему одређене понуде, на коверти, односно кутији у којој се понуда налази, обележити време пријема и евидентирати број и датум понуде према редоследу приспећа. Уколико је понуда достављена непосредно наручилац ће понуђачу предати потврду пријема понуде. У потврди о пријему наручилац ће навести датум и сат пријема понуде.

Понуда коју наручилац није примио у року одређеном за подношење понуда, односно која је примљена по истеку дана и сата до којег се могу понуде подносити, сматраће се неблаговременом. Неблаговремену понуду наручилац ће по окончању поступка отварања вратити неотворену понуђачу, са знаком да је поднета неблаговремено.

Понуда мора да садржи оверен и потписан:

- Образац понуде (Образац 1) – (попуњен, потписан и оверен),
- Образац структуре цене са упутством како да се попуни (Образац 2) – (попуњен, потписан и оверен),
- Образац трошкова припреме понуде (Образац 3) – (попуњен, потписан и оверен),
- Образац изјаве о независној понуди (Образац 4) – (попуњен, потписан и оверен),
- Образац изјаве понуђача о испуњености обавезних услова за учешће у поступку јавне набавке - чл. 75. ЗЈН (Образац 5) – (попуњен, потписан и оверен),
- Образац изјаве подизвођача о испуњености обавезних услова за учешће у поступку јавне набавке - чл. 75. ЗЈН (Образац 6) – (попуњен, потписан и оверен),
- Образац изјаве о финансијском обезбеђењу (Образац 7) – (попуњен, потписан и оверен),
- Образац пуномоћја (Образац 8) – (попуњен, потписан и оверен),
- Модел уговора – (попуњен, потписан и оверен),

3. ПАРТИЈЕ

Предмет јавне набавке је обликован по партијама.

4. ПОНУДА СА ВАРИЈАНТАМА

Подношење понуде са варијантама није дозвољено.

5. НАЧИН ИЗМЕНЕ, ДОПУНЕ И ОПОЗИВА ПОНУДЕ

У року за подношење понуде понуђач може да измени, допуни или опозове своју понуду на начин који је одређен за подношење понуде.

Понуђач је дужан да јасно назначи који део понуде мења односно која документа накнадно доставља.

Измену, допуну или опозив понуде треба доставити на адресу: ЈКП Шумадија Крагујевац, Индустријска бр. 12, 34000 Крагујевац са знаком:

**„Измена понуде за јавну набавку - ЈН бр. 6/20-М – Опрема пута (по партијама)
Партија 2 – Барикадни стубићи – челични - НЕ ОТВАРАТИ”**

или

**„Допуна понуде за јавну набавку - ЈН бр. 6/20-М – Опрема пута (по партијама)
Партија 2 – Барикадни стубићи – челични - НЕ ОТВАРАТИ”**

или

**„Опозив понуде за јавну набавку - ЈН бр. 6/20-М – Опрема пута (по партијама)
Партија 2 – Барикадни стубићи – челични - НЕ ОТВАРАТИ”**

или

„Измена и допуна понуде за јавну набавку - ЈН бр. 6/20-М – Опрема пута (по партијама) - Партија 2 – Барикадни стубићи – челични - НЕ ОТВАРАТИ”

На полеђини коверте или на кутији навести назив и адресу понуђача. У случају да понуду подноси група понуђача, на коверти је потребно назначити да се ради о групи понуђача и навести називе и адресу свих учесника у заједничкој понуди.

По истеку рока за подношење понуда понуђач не може да повуче нити да мења своју понуду.

6. УЧЕСТВОВАЊЕ У ЗАЈЕДНИЧКОЈ ПОНУДИ ИЛИ КАО ПОДИЗВОЂАЧ

Понуђач може да поднесе само једну понуду.

Понуђач који је самостално поднео понуду не може истовремено да учествује у заједничкој понуди или као подизвођач, нити исто лице може учествовати у више заједничких понуда.

У Обрасцу понуде, понуђач наводи на који начин подноси понуду, односно да ли подноси понуду самостално, или као заједничку понуду, или подноси понуду са подизвођачем.

7. ПОНУДА СА ПОДИЗВОЂАЧЕМ

Уколико понуђач подноси понуду са подизвођачем дужан је да у Обрасцу понуде наведе да понуду подноси са подизвођачем, проценат укупне вредности набавке који ће поверити подизвођачу, а који не може бити већи од 50%, као и део предмета набавке који ће извршити преко подизвођача.

Понуђач у Обрасцу понуде наводи назив и седиште подизвођача, уколико ће делимично извршење набавке поверити подизвођачу.

Уколико уговор о јавној набавци буде закључен између наручиоца и понуђача који подноси понуду са подизвођачем, тај подизвођач ће бити наведен и у уговору о јавној набавци.

Понуђач је дужан да за подизвођаче достави доказе о испуњености услова који су наведени у конкурсној документацији, у складу са упутством како се доказује испуњеност услова (Образац изјаве дат у прилогу конкурсне документације).

Понуђач у потпуности одговара наручиоцу за извршење обавеза из поступка јавне набавке, односно извршење уговорних обавеза, без обзира на број подизвођача.

Понуђач је дужан да наручиоцу, на његов захтев, омогући приступ код подизвођача, ради утврђивања испуњености тражених услова.

8. ЗАЈЕДНИЧКА ПОНУДА

Понуду може поднети група понуђача.

Уколико понуду подноси група понуђача, саставни део заједничке понуде мора бити споразум којим се понуђачи из групе међусобно и према наручиоцу обавезују на извршење јавне набавке, а који обавезно садржи податке из члана 81. ст. 4. тач. 1) до б) Закона и то податке о:

- члану групе који ће бити носилац посла, односно који ће поднети понуду и који ће заступати групу понуђача пред наручиоцем,
- понуђачу који ће у име групе понуђача потписати уговор,
- понуђачу који ће у име групе понуђача дати средство обезбеђења,
- понуђачу који ће издати рачун,
- рачуну на који ће бити извршено плаћање,
- обавезама сваког од понуђача из групе понуђача за извршење уговора

Група понуђача је дужна да достави све доказе о испуњености услова који су наведени у конкурсној документацији, у складу са упутством како се доказује испуњеност услова.

Понуђачи из групе понуђача одговарају неограничено солидарно према наручиоцу.

Задруга може поднети понуду самостално, у своје име, а за рачун задругара или заједничку понуду у име задругара.

Ако задруга подноси понуду у своје име за обавезе из поступка јавне набавке и уговора о јавној набавци одговара задруга и задругари у складу са законом.

Ако задруга подноси заједничку понуду у име задругара за обавезе из поступка јавне набавке и уговора о јавној набавци неограничено солидарно одговарају задругари.

8.1) Негативне референце

1) На основу члана 82. Закона о јавним набавкама (Сл. Гласник 68/2015) наручилац може одбити понуду уколико поседује доказ да је понуђач у претходне три године пре објављивања позива за подношење понуда у поступку јавне набавке:

1. Поступао супротно забрани из чл. 23 и 25. овог закона;
2. Учинио повреду конкуренције;
3. Доставио неистините податке у понуди или без оправданих разлога одбио да закључи уговор о јавној набавци, након што му је уговор додељен;

4. Одбио да достави доказе и средства обезбеђења на шта се у понуди обавезао.

2) Наручилац може одбити понуду уколико поседује доказ који потврђује да понуђач није испуњавао своје обавезе по раније закљученим уговорима о јавним набавкама који су се односили на исти предмет набавке, за период од предходне три године пре објављивања позива за подношење понуда,

• Доказ из става 1. и 2. овог члана може бити

1. Правоснажна судска одлука или коначна одлука другог надлежног органа (наручилац може одбити понуду ако поседује доказ који се односи на поступак који је спровео или уговор који је закључио и други наручилац ако је предмет набавке истоврсан);
2. Исправа о реализованом средству обезбеђења испуњења обавеза у поступку јавне набавке или испуњења уговорних обавеза;
3. Исправа о неплаћеној уговорној казни;
4. Рекламације потрошача, односно корисника, ако нису отклоњене у уговореном року;
5. Извештај Надзорног органа о изведеним радовима који нису у складу са пројектом, односно уговором;
6. Изјава о раскиду уговора због неиспуњења битних елемената уговора дата на начин и под условима предвиђеним законом којим се уређују облигациони односи;
7. Доказ о ангажовању на извршењу уговора о јавној набавци лица која нису означена у понуди као подизвођачи, односно чланови групе понуђача;
8. Одговарајући доказ примерен предмету јавне набавке, одређен конкурсном документацијом, који се односи на испуњење обавеза у ранијим поступцима јавне набавке или по раније закљученим уговорима о јавним набавкама.

3) Наручилац може одбити понуду ако поседује доказ из р.бр.1. овог става који се односи на поступак који је спровео или уговор који је закључио и други наручилац ако је предмет јавне набавке истоврстан.

9. НАЧИН И УСЛОВИ ПЛАЋАЊА, КАО И ДРУГЕ ОКОЛНОСТИ ОД КОЈИХ ЗАВИСИ ПРИХВАТЉИВОСТ ПОНУДЕ

9.1. Захтеви у погледу начина, рока и услова плаћања.

Начин плаћања: Плаћање се врши уплатом на рачун понуђача који наведе у уговору, у року од 45 дана од дана фактурисања.

9.2. Захтев у погледу рока важења понуде

Рок важења понуде: 60 дана од дана отварања понуде.

У случају истека рока важења понуде, наручилац је дужан да у писаном облику затражи од понуђача продужење рока важења понуде.

Понуђач који прихвати захтев за продужење рока важења понуде на може мењати понуду.

9.3 Рок и место испоруке

Рок испоруке: Периодично по потреби, 7 дана од подношења захтева Наручиоца.

Место испоруке: Ф-цо Наручилац, ЈКП Шумадија Крагујевац, ул. Индустриска бр. 12, 34 000 Крагујевац.

9.4. Гарантни рок

Гарантни рок (минимум 24 месеца).

10. ВАЛУТА И НАЧИН НА КОЈИ МОРА ДА БУДЕ НАВЕДЕНА И ИЗРАЖЕНА ЦЕНА У ПОНУДИ

Цена мора бити исказана у динарима, са и без пореза на додату вредност, са урачунатим свим трошковима које понуђач има у реализацији предметне јавне набавке, с тим да ће се за оцену понуде узимати у обзир цена без пореза на додату вредност.

Цена је фиксна и не може се мењати.

Ако је у понуди исказана неубичајено ниска цена, наручилац ће поступити у складу са чланом 92. ЗЈН.

11. ДОДАТНЕ ИНФОРМАЦИЈЕ ИЛИ ПОЈАШЊЕЊА У ВЕЗИ СА ПРИПРЕМАЊЕМ ПОНУДЕ

Заинтересовано лице може, у писаном облику на адресу ЈКП Шумадија Крагујевац, Индустриска бр. 12, 34000 Крагујевац, и на е-маил адресу jelena.radojevic@jkpsumadija.rs, тражити од наручиоца додатне информације или појашњења у вези са припремањем понуде, најкасније 5 дана пре истека рока за подношење понуде.

Наручилац ће заинтересованом лицу у року од 3 (три) дана од дана пријема захтева за додатним информацијама или појашњењима конкурсне документације, одговор доставити у писаном облику и истовремено ће ту информацију објавити на Порталу јавних набавки и на својој интернет страници.

Додатне информације или појашњења упућују се са напоменом „Захтев за додатним информацијама или појашњењима конкурсне документације, ЈН бр. 6/20-М”.

Ако наручилац измени или допуни конкурсну документацију 8 или мање дана пре истека рока за подношење понуда, дужан је да продужи рок за подношење понуда и објави обавештење о продужењу рока за подношење понуда.

По истеку рока предвиђеног за подношење понуда наручилац не може да мења нити да допуњује конкурсну документацију.

Тражење додатних информација или појашњења у вези са припремањем понуде телефоном није дозвољено.

Комуникација у поступку јавне набавке врши се искључиво на начин одређен чланом 20. Закона.

12. ДОДАТНА ОБЈАШЊЕЊА ОД ПОНУЂАЧА ПОСЛЕ ОТВАРАЊА ПОНУДА И КОНТРОЛА КОД ПОНУЂАЧА ОДНОСНО ЊЕГОВОГ ПОДИЗВОЂАЧА

После отварања понуда наручилац може приликом стручне оцене понуда да у писаном облику захтева од понуђача додатна објашњења која ће му помоћи при прегледу,

вредновању и упоређивању понуда, а може да врши контролу (увид) код понуђача, односно његовог подизвођача (члан 93. Закона).

Уколико наручилац оцени да су потребна додатна објашњења или је потребно извршити контролу (увид) код понуђача, односно његовог подизвођача, наручилац ће понуђачу оставити примерени рок да поступи по позиву наручиоца, односно да омогући наручиоцу контролу (увид) код понуђача, као и код његовог подизвођача.

Наручилац може уз сагласност понуђача да изврши исправке рачунских грешака уочених приликом разматрања понуде по окончаном поступку отварања.

У случају разлике између јединичне и укупне цене, меродавна је јединична цена.

Ако се понуђач не сагласи са исправком рачунских грешака, наручилац ће његову понуду одбити као неприхватљиву.

13. ВРСТА КРИТЕРИЈУМА ЗА ДОДЕЛУ УГОВОРА, ЕЛЕМЕНТИ КРИТЕРИЈУМА НА ОСНОВУ КОЈИХ СЕ ДОДЕЉУЈЕ УГОВОР И МЕТОДОЛОГИЈА ЗА ДОДЕЛУ ПОНДЕРА ЗА СВАКИ ЕЛЕМЕНТ КРИТЕРИЈУМА

Избор најповољније понуде ће се извршити применом критеријума „**најнижа понуђена цена**” без ПДВ-а што представља укупну вредност понуде без ПДВ-а.

14. НАЧИН И РОК ЗА ПОДНОШЕЊЕ ЗАХТЕВА ЗА ЗАШТИТУ ПРАВА ПОНУЂАЧА

Захтев за заштиту права може да поднесе понуђач, подносилац пријаве, кандидат, односно заинтересовано лице, које има интерес за доделу уговора, односно оквирног споразума у конкретном поступку јавне набавке и који је претрпео или би могао да претрпи штету због поступања наручиоца противно одредбама Закона о јавним набавкама.

Захтев за заштиту права подноси се наручиоцу, а копија се истовремено доставља Републичкој комисији. Примерак захтева за заштиту права подносилац истовремено доставља Републичкој комисији. Захтев за заштиту права се доставља непосредно, електронском поштом на е-маил jelena.radojevic@jkpsumadija.rs, факсом на број 034/335-585 или препорученом поштом са повратницом на адресу: ЈКП Шумадија Крагујевац, ул. Индустријска бр. 12, 34 000 Крагујевац.

Захтев за заштиту права може се поднети у току целог поступка јавне набавке, против сваке радње наручиоца, осим ако ЗЈН није другачије одређено. О поднетом захтеву за заштиту права наручилац обавештава све учеснике у поступку јавне набавке, односно објављује обавештење о поднетом захтеву на Порталу јавних набавки и на интернет страници наручиоца, најкасније у року од два дана од дана пријема захтева.

Захтев за заштиту права којим се оспорава врста поступка, садржина позива за подношење понуда или конкурсне документације сматраће се благовременим ако је примљен од стране наручиоца најкасније три дана пре истека рока за подношење понуда, без обзира на начин достављања и уколико је подносилац захтева у складу са чланом 63. став 2. ЗЈН указао наручиоцу на евентуалне недостатке и неправилности, а наручилац исте није отклонио.

Захтев за заштиту права којим се оспоравају радње које наручилац предузме пре истека рока за подношење понуда, а након истека рока из претходног става, сматраће се благовременим уколико је поднет најкасније до истека рока за подношење понуда.

После доношења одлуке о додели уговора из чл.108. ЗЈН или одлуке о обустави поступка јавне набавке из чл. 109. ЗЈН, рок за подношење захтева за заштиту права је пет дана од дана објављивања одлуке на Порталу јавних набавки.

Захтевом за заштиту права не могу се оспоравати радње наручиоца предузете у поступку јавне набавке ако су подносиоцу захтева били или могли бити познати разлози за његово подношење пре истека рока за подношење понуда, а подносилац захтева га није поднео пре истека тог рока.

Ако је у истом поступку јавне набавке поново поднет захтев за заштиту права од стране истог подносиоца захтева, у том захтеву се не могу оспоравати радње наручиоца за које је подносилац захтева знао или могао знати приликом подношења претходног захтева.

Захтев за заштиту права не задржава даље активности наручиоца у поступку јавне набавке у складу са одредбама члана 150. овог ЗЈН.

Захтев за заштиту права мора да садржи:

- 1) назив и адресу подносиоца захтева и лице за контакт;
- 2) назив и адресу наручиоца;
- 3) податке о јавној набавци која је предмет захтева, односно о одлуци наручиоца;
- 4) повреде прописа којима се уређује поступак јавне набавке;
- 5) чињенице и доказе којима се повреде доказују;
- 6) потврду о уплати таксе из члана 156. овог ЗЈН;
- 7) потпис подносиоца.

Валидан доказ о извршеној уплати таксе, у складу са Упутством о уплати таксе за подношење захтева за заштиту права Републичке комисије, објављеном на сајту Републичке комисије, у смислу члана 151. став 1. тачка б) ЗЈН, је:

1. Потврда о извршеној уплати таксе из члана 156. ЗЈН која садржи следеће елементе:

- (1) да буде издата од стране банке и да садржи печат банке;
- (2) да представља доказ о извршеној уплати таксе, што значи да потврда мора да садржи податак да је налог за уплату таксе, односно налог за пренос средстава реализован, као и датум извршења налога. * Републичка комисија може да изврши увид у одговарајући извод евиденционог рачуна достављеног од стране Министарства финансија – Управе за трезор и на тај начин додатно провери чињеницу да ли је налог за пренос реализован.
- (3) износ таксе из члана 156. ЗЈН чија се уплата врши - 60.000 динара;
- (4) број рачуна: 840-30678845-06;
- (5) шифру плаћања: 153 или 253;
- (6) позив на број: подаци о броју или ознаци јавне набавке поводом које се подноси захтев за заштиту права;
- (7) сврха: ЗЗП; ЈКП Шумадија Крагујевац; јавна набавка ЈН бр. 6/20-М;
- (8) корисник: буџет Републике Србије;
- (9) назив уплатиоца, односно назив подносиоца захтева за заштиту права за којег је извршена уплата таксе;
- (10) потпис овлашћеног лица банке, **или**

2. Налог за уплату, први примерак, оверен потписом овлашћеног лица и печатом банке или поште, који садржи и све друге елементе из потврде о извршеној уплати таксе наведене под тачком 1, **или**

3. Потврда издата од стране Републике Србије, Министарства финансија, Управе за трезор, потписана и оверена печатом, која садржи све елементе из потврде о извршеној уплати таксе из тачке 1, осим оних наведених под (1) и (10), за подносиоце захтева за заштиту права који имају отворен рачун у оквиру припадајућег консолидованог рачуна трезора, а који се води у Управи за трезор (корисници буџетских средстава, корисници средстава организација за обавезно социјално осигурање и други корисници јавних средстава), или

4. Потврда издата од стране Народне банке Србије, која садржи све елементе из потврде о извршеној уплати таксе из тачке 1, за подносиоце захтева за заштиту права (банке и други субјекти) који имају отворен рачун код Народне банке Србије у складу са ЗЈН и другим прописом.

Поступак заштите права регулисан је одредбама чл. 138. - 166. ЗЈН.

15. РОК У КОЈЕМ ЋЕ УГОВОР БИТИ ЗАКЉУЧЕН

Наручилац ће Уговор о јавној набавци доставити испоручиоцу којем је додељен уговор у року од 8 дана од дана протеча рока за подношење захтева за заштиту права (5 дана) из члана 149. Закона.

У случају да је поднета само једна понуда наручилац може закључити уговор пре истека рока за подношење захтева за заштиту права, у складу са чланом 112. став 2. тачка 5) Закона.